



HEXAGON

HxGN HybridMeasurement

Produktpräsentation

2024-09-09 Customer Solutions Wetzlar

Integration von TESA Messtastern in eine PC-DMIS Messroutine

Ziel der Software:

Reduzierung der Taktzeit durch Integration einer flexiblen Anzahl von Messtastern in die Spannvorrichtung. Die Abweichungen gegenüber dem „Masterteil“ sollen in der Messroutine von PC-DMIS so verwendet werden können, als wäre die Messung mit dem Koordinatenmessgerät erfolgt.



TESATRONIC TT100



HxGN HybridMeasurement 2024.1

Start

Empfangene Daten

	Wert	
1		<input type="checkbox"/>
2		<input checked="" type="checkbox"/>
3		<input type="checkbox"/>

Info über ...

nt 2024.1

Info über ...

(x64) Erstelldatum - Januar 03 2023

etrology GmbH 2018

bH

Solution Team (Deutschland)

bH

2 35578 Wetzlar.

Kombination mit PCDMIS Version 2018 entwickelt.
 ersionen benötigen ein Update zu diesem Produkt.
 bruch gegen den Lieferanten oder Hersteller ohne

Lizenz für Werk Hexagon

Lizenzart Zeitlich begrenzte Lizenz (Demo)

Ablaufdatum unbegrenzt

Lizenz 99999-EG7HR-9DTGR-ZQ9K-NWE1F

Auftragsnummer Demo license

Lizenzversion Version 2022

Lizenzumfang Konzernlizenz

TT100 + TESA-MODUL

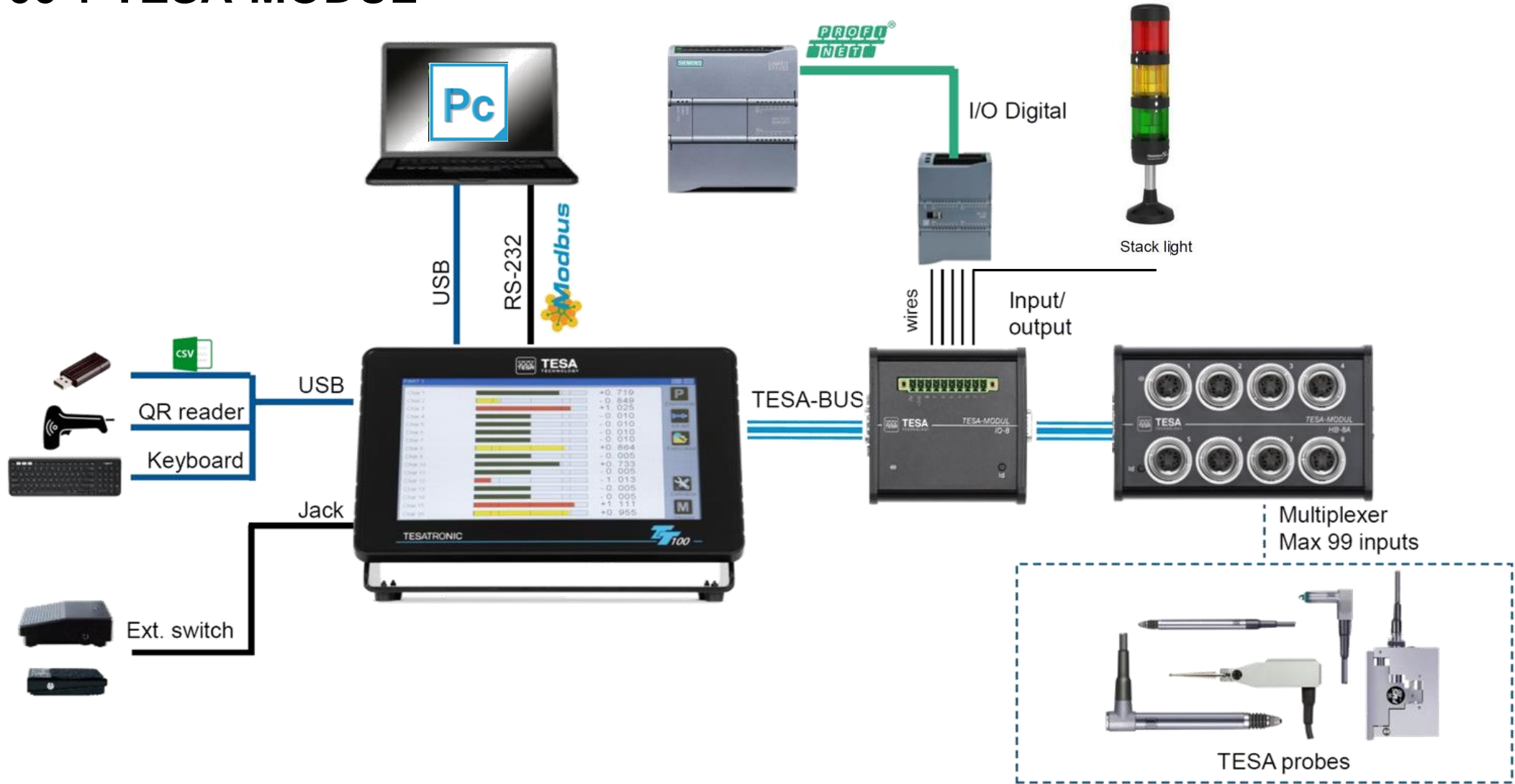

TESA-MODUL IO-8



Automation from the PLC to TESA display

- Go to next sequence
- send data
- Set to Zero
- Calibration

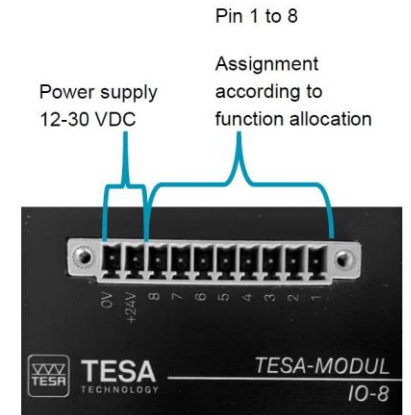
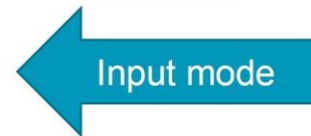

Automation from TESA display to PLC

- Sequence OK
- Measurement OK
- Classification

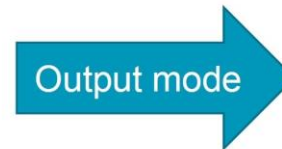

- Voltage 24 VDC
- Max 30 mA

Integration von TESA Messtastern in eine PC-DMIS Messroutine

Verbindungseinstellungen

Die Verbindung der Sensoren und/oder des Display kann in der Softwareoberfläche eingerichtet werden. Der verwendete Port wird hierbei automatisch erkannt.

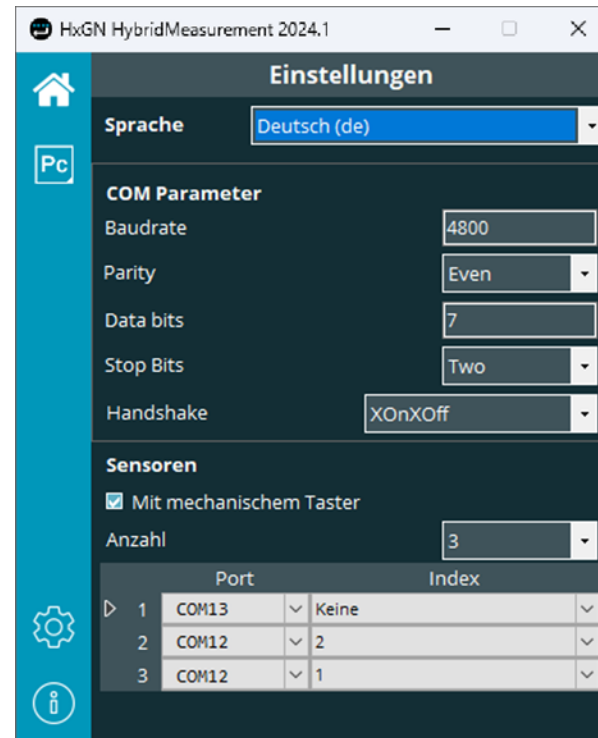

Integration von TESA Messtastern in eine PC-DMIS Messroutine

- Zwei Betriebsarten werden unterstützt:
 - Bediener löst die Messung durch die verbundene Hardware aus

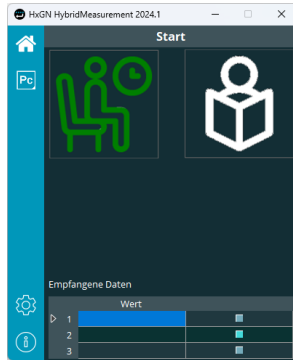

Handschalter, Jack



Fußschalter, Jack

- Automatisches Auslesen der Daten durch Ablauf der Messroutine in PC-DMIS

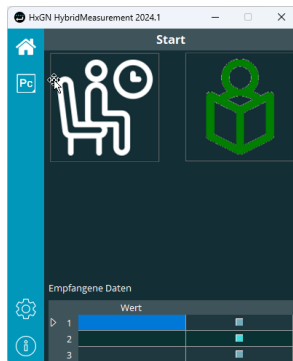

Integration von TESA Messtastern in eine PC-DMIS Messroutine

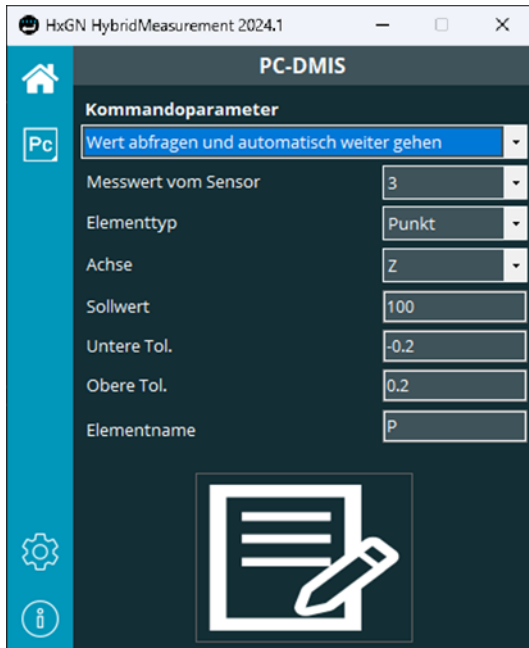

- Notwendige Befehle werden dialoggestützt in die Messroutine eingefügt.
- Jeder Messwert steht in PC-DMIS als vollwertiges Element zur Verfügung und kann somit für weitere Operationen verwendet werden.
- Ein Merkmal Kommando wird automatisch eingefügt.
- Der Messwert des Sensors wird als Abweichung betrachtet und mit dem vorgegebenen Sollwert verrechnet, um den tatsächlichen Messwert zu bilden.

```

P_Z_1      EXTERNER_BEFEHL/KEINE_ANZEIGE, WARTEN ; "C:\Program Files\HxGN_SmartFixture\HxGN_SmartFixture.exe P_Z_1:A:1"
           =BENUTZERDEFINIERT/PUNKT, ABHÄNGIG, KARTESISCH, $
           NENNW/XYZ, <0,0,100>, $
           MESS/XYZ, <0,0,100>, $
           NENNW/IJK, <0,0,1>, $
           MESS/IJK, <0,0,1>
MERKMAL DIM_P_Z_1= LAGE VON PUNKT P_Z_1 EINHEIT=MM, $
GRAF=AUS TEXT=AUS MULT=10.00 AUSGABE=BEIDES HALBWINKEL=NEIN
ACH  NENNWERT  OTOL  UTOL  MESS  ABW  AUSTOL
Z    100.000  0.100  -0.100  100.000  0.000  0.000  -----#-----
ENDE MERKMAL DIM_P_Z_1
  
```

Integration von TESA Höhenmessgerät und Messschieber

- Über HxGN HybridMeasurement lassen sich auch TESA Höhenmessgeräte und TESA Messschieber an PC-DMIS anbinden.



Verbindungskabel TLC-USB für Instrumente mit TLC-Anschluss

The screenshot shows the HxGN HybridMeasurement 2024.1 software interface. It features a 'Start' screen with two main icons: a person sitting at a chair and a person holding a book. Below these is a section for 'Empfangene Daten' (Received Data) with a table:

	Wert	
1		<input type="checkbox"/>
2		<input checked="" type="checkbox"/>
3		<input type="checkbox"/>

On the right side, there is an 'Info über ...' window showing software details:

- Erstelldatum - Januar 03 2023
- metrology GmbH 2018
- Solution Team (Deutschland)
- 235578 Wetzlar.
- Kombination mit PCDMIS Version 2018 entwickelt.
- Versionen benötigen ein Update zu diesem Produkt.
- Verbrauch gegen den Lieferanten oder Hersteller ohne

At the bottom right, a license information panel is visible:

- Lizenz für: Hexagon
- Werk:
- Lizenzart: Zeitlich begrenzte Lizenz (Demo)
- Ablaufdatum: unbegrenzt
- Lizenz: 99999-EG7HR-9DTGR-ZQJ9K-NWE1F
- Auftragsnummer: Demo license
- Lizenzversion: Version 2022
- Lizenzumfang: Konzernlizenz

Haben wir Ihr Interesse geweckt?

Laden Sie sich doch einfach die Software von unserem Server und beantragen Sie eine unverbindliche Demolizenz.

https://ftp.hexmet.de/CustomerSolutions/HxGN_HybridMeasurement